

# 売地 建築条件付き



現地案内図・物件図面等

☆閑静な住宅地☆  
 ☆弥栄小学校・中学校 すぐ近く☆  
 ☆スーパー・コンビニ すぐ近く☆

生活に便利な地域。小学校・中学校・スーパー・コンビニ近い点が素敵なポイント!!! 人気のエリアです、お早めに♪♪♪

1F

2F

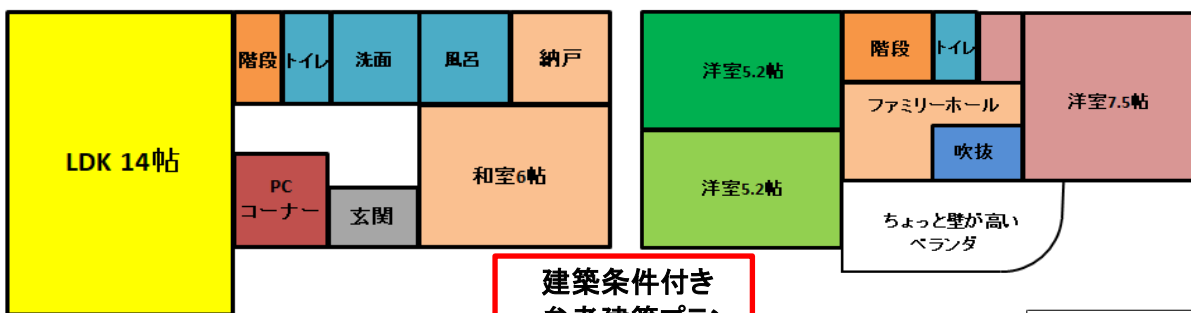

建築条件付き  
参考建築プラン

通学区域：弥栄小学校・弥栄中学校



- ☆セブンイレブン約260m (約4分)
- ☆スーパー三和 約270m (約4分)
- ☆弥栄小学校 約150m (約2分)
- ☆弥栄中学校 約280m (約4分)

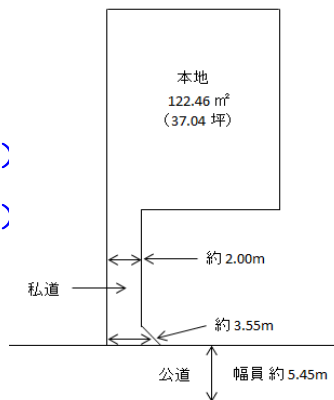

売買条件			
総額	2,580万円	坪単価	69.65万/坪

物件概要	
物件所在地	相模原市中央区弥栄2-15-10
地番	相模原市中央区弥栄5243番地34、37、6
交通状況	JR横浜線 淵野辺駅バス10分 バス停徒歩3分
土地面積	122.46㎡ (37.04坪) 本地
	本地他2筆 私道(地目:宅地)あり
国土法届	不要
建物面積	
建物構造	
間取	
築年月	
駐車場	車輛1台駐車可能
土地権利	所有権
地目	宅地
用途地域	第1種低層住居専用地域
都市計画	市街化区域
地勢	平坦
建ぺい率	50%
容積率	100%
接道状況	
	私道側 幅員5.45m公道
接道方向	
現況	更地
引渡し	相談
備考	★問い合わせ連絡先：070-5464-3003★

神奈川県知事(1)第30408号

〒252-0137

相模原市緑区二本松2-33-20-2F

株式会社Obrigado  
(オブリガード)

TEL: 042(775)0670

FAX: 042(703)6503

E-mail: daiki@shibata-p.jp

取引形態	売主	取引士	梅澤豊成
報酬	分かれ	担当者名	柴田大樹